

Архангельск (8182)63-90-72
 Астана (7172)727-132
 Астрахань (8512)99-46-04
 Барнаул (3852)73-04-60
 Белгород (4722)40-23-64
 Брянск (4832)59-03-52
 Владивосток (423)249-28-31
 Волгоград (844)278-03-48
 Вологда (8172)26-41-59
 Воронеж (473)204-51-73
 Екатеринбург (343)384-55-89
 Иваново (4932)77-34-06

Ижевск (3412)26-03-58
 Иркутск (395)279-98-46
 Казань (843)206-01-48
 Калининград (4012)72-03-81
 Калуга (4842)92-23-67
 Кемерово (3842)65-04-62
 Киров (8332)68-02-04
 Краснодар (861)203-40-90
 Красноярск (391)204-63-61
 Курск (4712)77-13-04
 Липецк (4742)52-20-81
 Киргизия (996)312-96-26-47

Магнитогорск (3519)55-03-13
 Москва (495)268-04-70
 Мурманск (8152)59-64-93
 Набережные Челны (8552)20-53-41
 Нижний Новгород (831)429-08-12
 Новокузнецк (3843)20-46-81
 Новосибирск (383)227-86-73
 Омск (3812)21-46-40
 Орел (4862)44-53-42
 Оренбург (3532)37-68-04
 Пенза (8412)22-31-16
 Казахстан (772)734-952-31

Пермь (342)205-81-47
 Ростов-на-Дону (863)308-18-15
 Рязань (4912)46-61-64
 Самара (846)206-03-16
 Санкт-Петербург (812)309-46-40
 Саратов (845)249-38-78
 Севастополь (8692)22-31-93
 Симферополь (3652)67-13-56
 Смоленск (4812)29-41-54
 Сочи (862)225-72-31
 Ставрополь (8652)20-65-13

Сургут (3462)77-98-35
 Тверь (4822)63-31-35
 Томск (3822)98-41-53
 Тула (4872)74-02-29
 Тюмень (3452)66-21-18
 Ульяновск (8422)24-23-59
 Уфа (347)229-48-12
 Хабаровск (4212)92-98-04
 Челябинск (351)202-03-61
 Череповец (8202)49-02-64
 Ярославль (4852)69-52-93

<https://autop.nt-rt.ru> || aft@nt-rt.ru

MagiX 50

Electro-hydraulic scissor lift with platforms, 5 t capacity



Application

- Check-in
- Repair and maintenance
- Wheel alignment

Approvals / recommendations

- Renault

Description:

- Double master / slave system
- Control stand with integrated pump unit and alarm signal
- Electronic synchronization
- Emergency lowering valve
- Sturdy scissor construction
- No mechanical connection between scissor sections
- Optimum access to vehicle
- Low minimum height

Standard colours:

- Platforms and scissors: RAL 7016 – grey
- Ramps: RAL 3020 – red

Versions:

- Available with different voltages
- We recommend recession in floor
- S = superstructure on floor
- I = I = superstructure in floor
- W = with front recesses for turn tables and rear side slip plates, incl. guiding edges for scissor jack

- Combi = platforms with integrated free-wheel lift
- Also available with galvanized base frame and platforms
- 45 = 4,500 mm Platforms
- 48 = 4,800 mm Platforms
- 52 = 5,200 mm Platforms
- Incl. drive-over ramps, stops and LED-lighting set

Optional extras:

- Set of expansion bolts
- Set rubber blocks, 40, 60, 70, 80 and 100 mm
- Guiding edges for scissor jack for Combi-versions
- Play detector

Special colours available on request!

Technical data	
Lifting capacity	5,000 kg
Lifting height	1,810 mm
Working height	1,810 mm
Lifting / lowering time	55 sec.
Pump unit	4 kW
Voltage	3x230/400V – 50 Hz

Free-wheel lift	
Lifting capacity	4,000 kg
Lifting height	400 mm
Min. height	0 mm
Lifting / lowering time	7 / 15 sec.
Operation	hydraulic
Necessary air pressure	6 bar
Length	1,450 – 1,965 mm

Scissor platforms	
Platform length	4,500/4,800/5,200 mm
Platform width	660 mm
Distance between platforms	800 – 1,000 mm
Min. height	0 mm
Depth of recess	340 mm

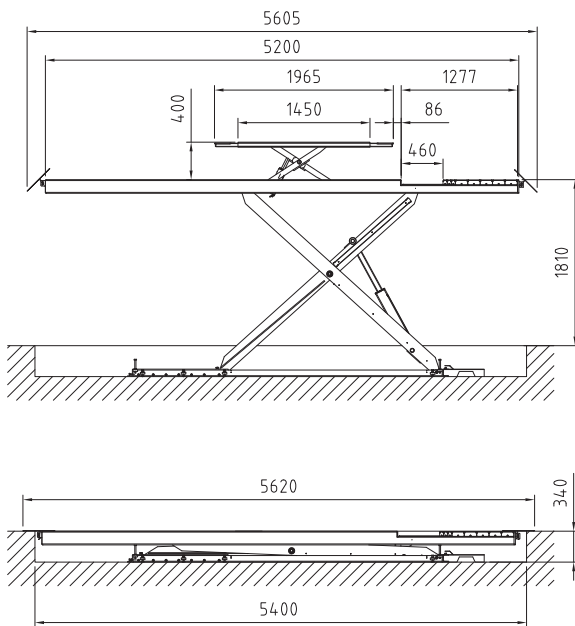
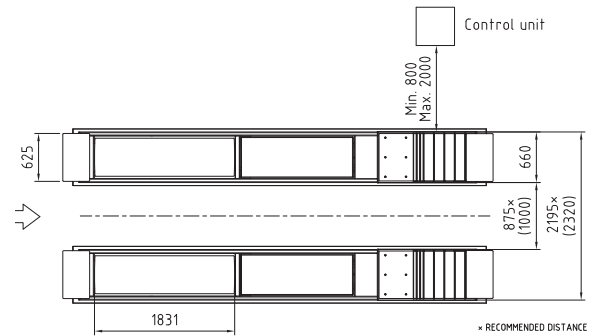

Архангельск (8182)63-90-72
 Астана (7172)727-132
 Астрахань (8512)99-46-04
 Барнаул (3852)73-04-60
 Белгород (4722)40-23-64
 Брянск (4832)59-03-52
 Владивосток (423)249-28-31
 Волгоград (844)278-03-48
 Вологда (8172)26-41-59
 Воронеж (473)204-51-73
 Екатеринбург (343)384-55-89
 Иваново (4932)77-34-06

Ижевск (3412)26-03-58
 Иркутск (395)279-98-46
 Казань (843)206-01-48
 Калининград (4012)72-03-81
 Калуга (4842)92-23-67
 Кемерово (3842)65-04-62
 Киров (8332)68-02-04
 Краснодар (861)203-40-90
 Красноярск (391)204-63-61
 Курск (4712)77-13-04
 Липецк (4742)52-20-81
 Киргизия (996)312-96-26-47

Магнитогорск (3519)55-03-13
 Москва (495)268-04-70
 Мурманск (8152)59-64-93
 Набережные Челны (8552)20-53-41
 Нижний Новгород (831)429-08-12
 Новокузнецк (3843)20-46-81
 Новосибирск (383)227-86-73
 Омск (3812)21-46-40
 Орел (4862)44-53-42
 Оренбург (3532)37-68-04
 Пенза (8412)22-31-16
 Казахстан (772)734-952-31

Пермь (342)205-81-47
 Ростов-на-Дону (863)308-18-15
 Рязань (4912)46-61-64
 Самара (846)206-03-16
 Санкт-Петербург (812)309-46-40
 Саратов (845)249-38-78
 Севастополь (8692)22-31-93
 Симферополь (3652)67-13-56
 Смоленск (4812)29-41-54
 Сочи (862)225-72-31
 Ставрополь (8652)20-65-13

Сургут (3462)77-98-35
 Тверь (4822)63-31-35
 Томск (3822)98-41-53
 Тула (4872)74-02-29
 Тюмень (3452)66-21-18
 Ульяновск (8422)24-23-59
 Уфа (347)229-48-12
 Хабаровск (4212)92-98-04
 Челябинск (351)202-03-61
 Череповец (8202)49-02-64
 Ярославль (4852)69-52-93